

TRANSPORT PODWIESZANY

Systemy technologicznego transportu podwieszanego pozwalają na tworzenie niezawodnych rozwiązań służących do przenoszenia elementów o ciężarze do 2 ton. Systemy wykonane są ze stali ocynkowanej, stali nierdzewnej lub z aluminium.

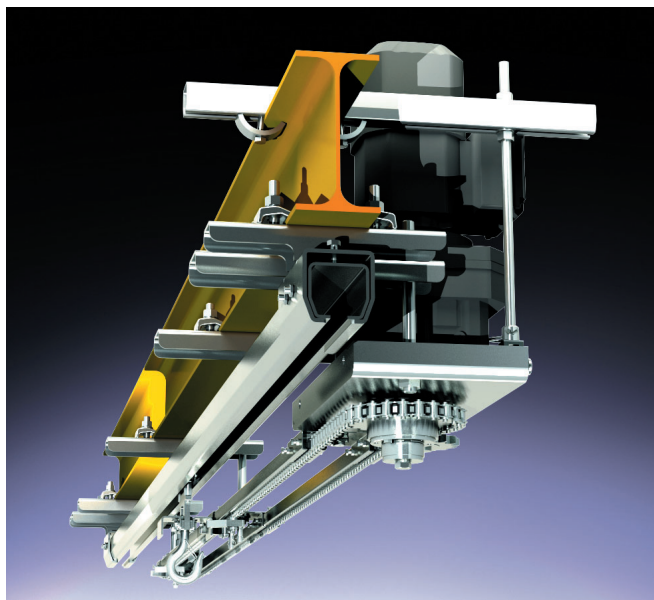

Przeciągarki do transportu jednoszynowego

- systemy znajdują zastosowanie w różnych środowiskach pracy, nawet w temperaturze do 250 °C
- zastosowanie: w halach produkcyjnych, lakierniach, szklarniach, suszarniach, masarniach, magazynach, liniach montażowych itp.
- dowolne możliwości konfiguracji systemu

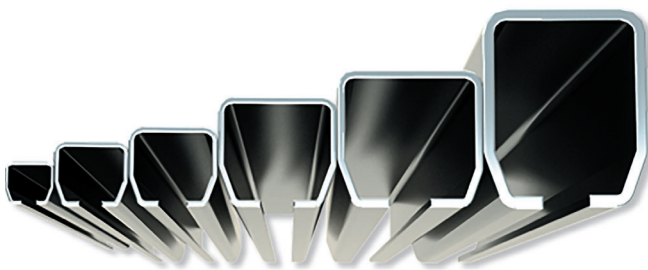

Gama produktów transportu technologicznego podwieszanego:

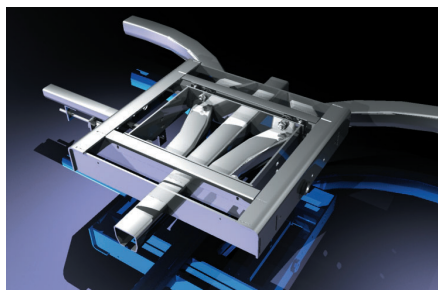

Systemy transportu jednoszynowego

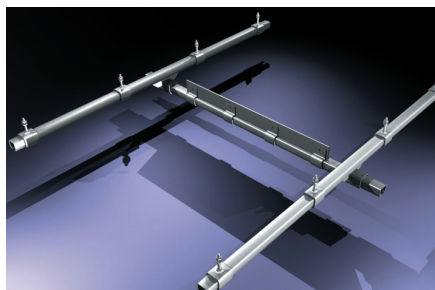

Systemy lekkich suwnic i żurawi



Systemy transportu zmechanizowanego

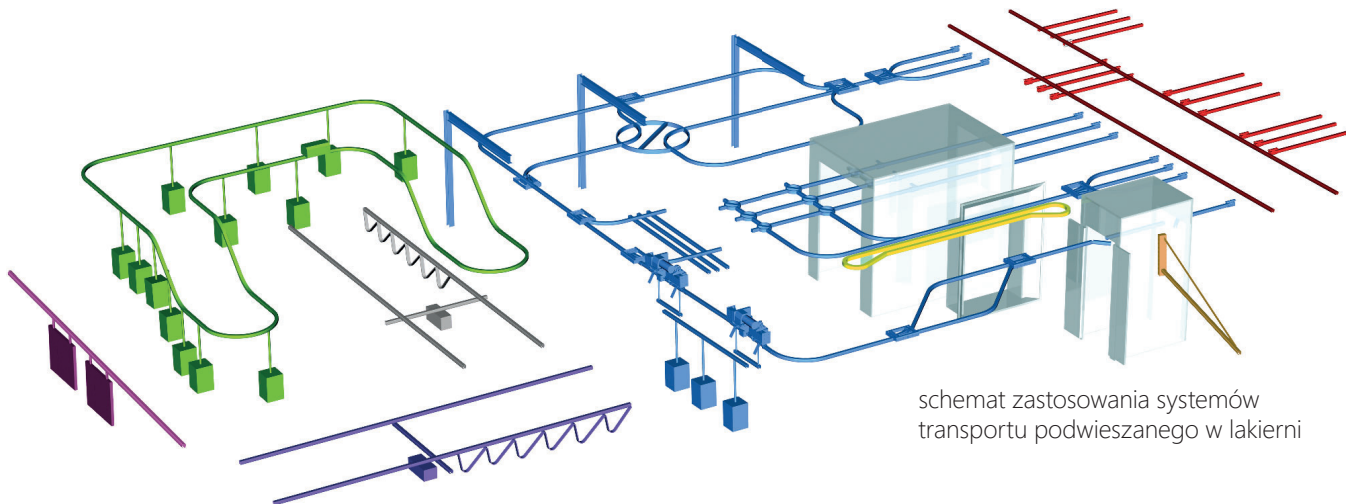

schemat zastosowania systemów transportu podwieszanego w lakierni